

Gorge, Alésages
Gole, Alesatura

≥ Ø 18 mm

Porte outils avec une rigidité accrue

Type 18P

- queue carbure avec logement plaquette en acier éliminant les risques de vibrations
- arrosage central
- longueur utile jusqu'à 80 mm
- plaquette vissée montée en bout avec liaison triangulaire type "engrenage"
- interchangeabilité facile



Portainsero con maggior rigidità

Tipo 18P

- utensile in metallo duro con sede inserto in acciaio per assicurare la migliore resistenza alle vibrazioni
- refrigerante interno
- lunghezza utile fino a 80 mm
- bloccaggio inserto su appoggio triangolare per la massima rigidità e la migliore trasmissione delle forze
- facile intercambiabilità

GORGE (intérieur) ≥ Ø 18,0 mm
GOLE (interne)



PORTE OUTILS Type

PORTAININSERTO Tipo

B18P

avec arrosage central
con foro per la lubrificazione interna

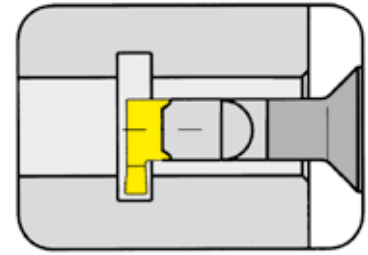

Ø Alésage à partir de	Foro-Ø da	18,0 mm
Profondeur de gorge jusqu'à	Profondità della gola fino a	8,0 mm
Largueur de gorge	Larghezza della gola	2,0 - 3,0 mm

Corps en carbure pour une meilleure résistance aux vibrations
Gambo in metallo duro per conferire una buona resistenza alle vibrazioni

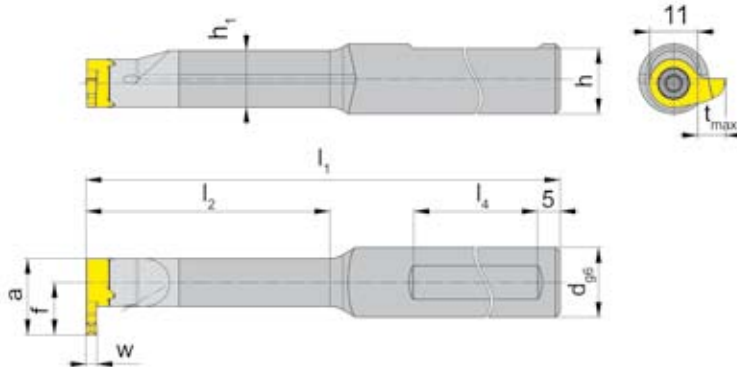

à utiliser avec Plaquette
da utilizzare con Inserto

Type 18P
Tipo S18P

R = version à droite représentée
R = versione destra come in figura

L = version à gauche
L = versione sinistra a specchio

N° de commande Codice prodotto	d	l ₁	l ₂	h	h ₁	l ₄
R/LB18P.0012.00 R/LB18P.0012.01	12	100 120	25 40	11	12,5	50
R/LB18P.0016.00 R/LB18P.0016.01 R/LB18P.0016.02 R/LB18P.0016.03	16	100 120 130 150	25 40 56 80	15	13,0	50

Préciser R ou L version
Precisare esecuzione R o L

w, a, t_{max} et f voir plaquettes
w, a, t_{max}, f vd. Inserti

Dimensions en mm
Dimensioni in mm

Autres dimensions sur demande
Dimensioni differenti sono fornibili su richiesta

Note:

En cas de détérioration du porte outils, notre service de réparation est à votre disposition.

Nota:

La HORN ripara i portainseriti con alloggiamento dell'inserto danneggiato

Pièces détachées

Ricambi

Porte outils Portainserito	Vis Vite	Tournevis TORX PLUS® Cacciavite TORX PLUS®
R/LB18P.001...	5.13T20EP	T20PQ

GORGE (intérieur) ≥ Ø 18,0 mm
GOLE (interne)



PLAQUETTE Type
INSERTO Tipo

S18P

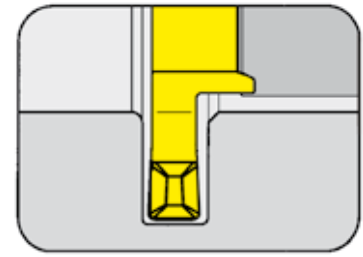

Ø Alésage à partir de	Foro-Ø da	18,0 mm
Profondeur de gorge	Profondità della gola	6,0 mm
Largueur de gorge	Larghezza della gola	2,0 - 3,0 mm

à utiliser avec Porte outils
da utilizzare con Portainsero

Type B18P
Tipo

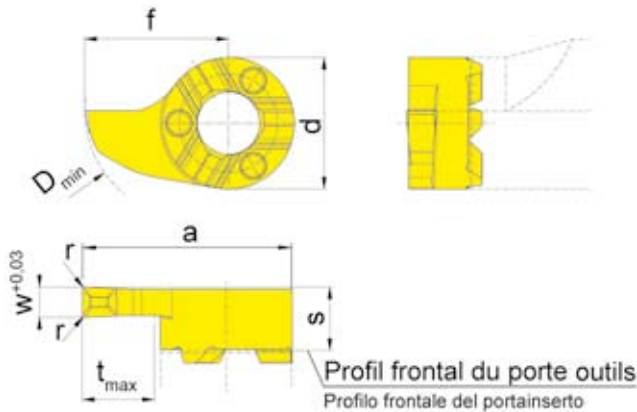

R = version à droite représentée
R = versione destra come in figura

L = version à gauche
L = versione sinistra a specchio

N° de commande Codice prodotto	w	r	s	f	a	d	t _{max}	D _{min}	MG12	TN35	TI25	TH35
R/LS18P.0200.1.D2	2,0											▲/▲
R/LS18P.0250.1.D2	2,5	0,2	5,3	12	17,5	11	6	18				▲/▲
R/LS18P.0300.1.D2	3,0											▲/▲
▲ en stock / a stock Δ 4 semaines / consegna 4 settimane									P			•
• Premier choix / raccomandato									M			•
o Choix alternatif / alternativa									K			•
■ Nuances non revêtue / non rivestito									S			•
■ Nuances revêtue / rivestito									N			•
■ Cermet / Cermet saldobrasato									H			

Dimensions en mm
Dimensioni in mm

Nuances
Leghe

Préciser R ou L version
Definire versione R o L



GORGE (intérieur) ≥ Ø 18,0 mm
GOLE (interne)



PLAQUETTE Type
INSERTO Tipo

18P

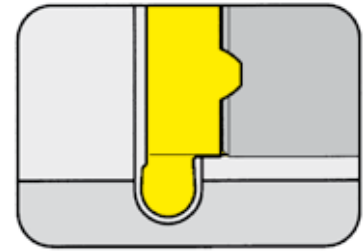

Ø Alésage à partir de Rayon complet	Foro-Ø da Raggio completo	18,0 mm r 0,9 - 1,5 mm
--	------------------------------	---------------------------

à utiliser avec Porte outils
da utilizzare con Portainsero

Type B18P
Tipo

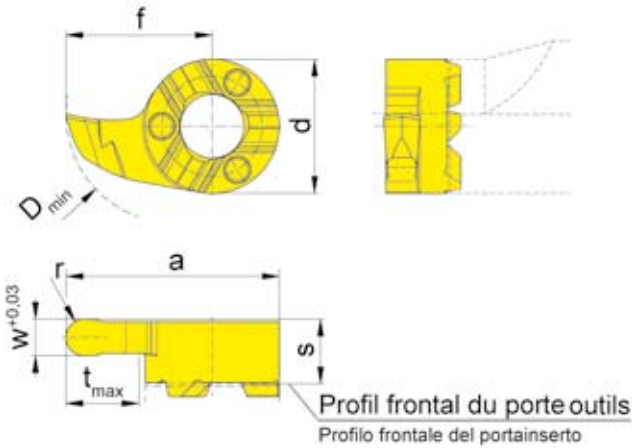

Rayon complet
Raggio completo

R = version à droite représentée
R = versione destra come in figura

L = version à gauche
L = versione sinistra a specchio

N° de commande Codice prodotto	w	r	s	f	a	d	t _{max}	D _{min}	MG12	TN35	TI25	TH35
R/L18P.0009.1.18	1,8	0,9										▲/▲
R/L18P.0011.1.22	2,2	1,1	5,3	12	17,5	11	6	18				▲/▲
R/L18P.0015.1.30	3,0	1,5										▲/▲
▲ en stock / a stock Δ 4 semaines / consegna 4 settimane									P			•
• Premier choix / raccomandato									M			•
o Choix alternatif / alternativa									K			•
■ Nuances non revêtue / non rivestito									S			•
■ Nuances revêtue / rivestito									N			•
■ Cermet / Cermet saldobrasato									H			

Dimensions en mm
Dimensioni in mm

Nuances
Leghe

Préciser R ou L version
Definire versione R o L

J

GORGE (intérieur) ≥ Ø 20,0 mm

GOLE (interne)



PLAQUETTE Type

INSERTO Tipo

S18P

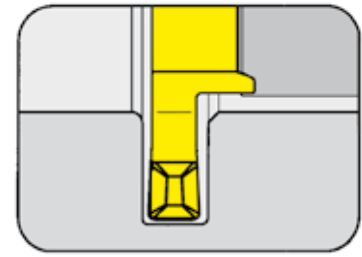

Ø Alésage à partir de	Foro-Ø da	20,0 mm
Profondeur de gorge	Profondità della gola	8,0 mm
Largueur de gorge	Larghezza della gola	2,0 - 3,0 mm

à utiliser avec Porte outils
da utilizzare con Portainserito

Type B18P
Tipo

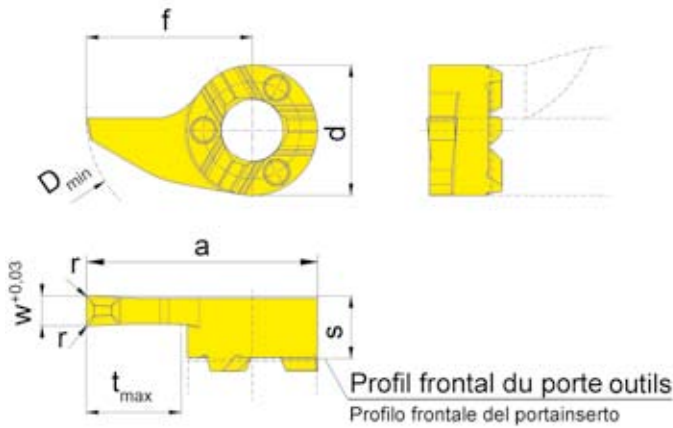

R = version à droite représentée
R = versione destra come in figura

L = version à gauche
L = versione sinistra a specchio

N° de commande Codice prodotto	w	r	s	f	a	d	t _{max}	D _{min}	MG12	TN35	TI25	TH35	
R/LS18P.0200.2.D2	2,0											▲/▲	
R/LS18P.0250.2.D2	2,5	0,2	5,3	14	19,5	11	8	20				▲/▲	
R/LS18P.0300.2.D2	3,0											▲/▲	
▲ en stock / a stock Δ 4 semaines / consegna 4 settimane										P			•
• Premier choix / raccomandato										M			•
o Choix alternatif / alternativa										K			•
■ Nuances non revêtue / non rivestito										S			•
■ Nuances revêtue / rivestito										N			•
■ Cermet / Cermet saldobrasato										H			

Dimensions en mm
Dimensioni in mm

Préciser R ou L version
Definire versione R o L

Nuances
Leghe



ALESAGE et PROFIL $\geq \varnothing 17,5$ mm

ALESATURA e PROFILATURA



PLAQUETTE Type

S18P

INSERTO Tipo

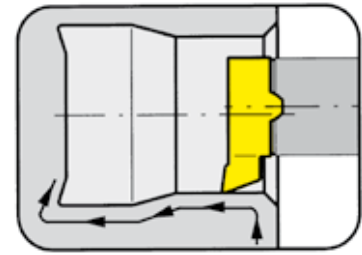

Ø Alésage à partir de

Foro-Ø da

17,5 mm

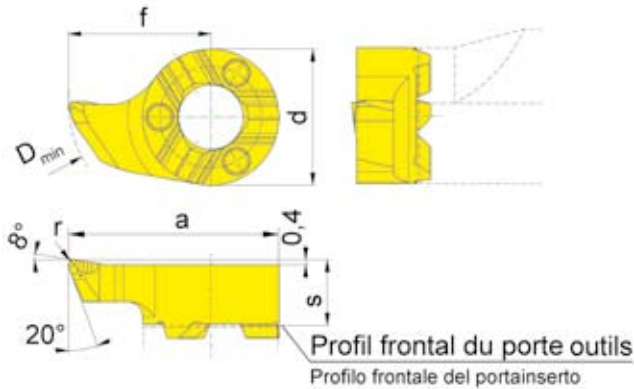

à utiliser avec Porte outils
da utilizzare con Portainserito

Type B18P
Tipo

R = version à droite représentée
R = versione destra come in figura

L = version à gauche
L = versione sinistra a specchio

N° de commande Codice prodotto	r	s	f	a	d	D _{min}	Nuances			
							MG12	TN35	TI25	TH35
LS18P.1815.R2	0,2								▲	
RS18P.1815.R2	0,2					17,5			▲	
LS18P.1815.R4	0,4	5,3	11,5	17	11				▲	
RS18P.1815.R4	0,4								▲	
▲ en stock / a stock Δ 4 semaines / consegna 4 settimane ● Premier choix / raccomandato o Choix alternatif / alternativa ■ Nuances non revêtue / non rivestito ■ Nuances revêtue / rivestito ■ Cermet / Cermet saldobrasato							P			●
							M			●
							K			●
							S			●
							N			●
							H			

Dimensions en mm
Dimensioni in mm

Préciser R ou L version
Definire versione R o L

Cette géométrie spécifique permet des alésages de diamètres $\geq \varnothing 17,5$ mm et le copiage de formes suivant DIN 509 forme E et F.
La geometria dell'inserto permette di alesare all'interno di fori con $\geq \varnothing 17,5$ mm ed eseguire scarichi secondo DIN 509 forma E e F.

Nuances
Leghe