

HORN - LÀ OU LES AUTRES S'ARRÊTENT

HORN - LEADER NELLA TECNOLOGIA DELLE GOLE



NOUVEAU
NOVITÀ

Fraisage grande avance avec fraise scie DAHM



- GORGE
 - GOLE
- TRONÇONNAGE
 - TRONCATURA
- FRAISAGE
 - FRESATURA
- BROCHAGE
 - BROCCIATURA
- COPIAGE FRAISAGE
 - PROFILATURA IN FRESATURA
- PERÇAGE
 - FORATURA
- ALESAGE
 - ALESATURA

ph HORN ph

HORN S.A.S
665, Avenue Blaise Pascal
Zone Industrielle
77127 Lieusaint
Tél.: 01 64 88 59-58
Fax: 01 64 88 60-49
infos@horn.fr
www.horn.fr



OUTIL DE FRAISAGE Type
FRESA Tipo

DAHM

Diamètre de coupe	Diametro Ds	40/50/63/80 mm
-------------------	-------------	----------------

Fraise scie selon DIN 8030-A
 Fresa a manicotto secondo norma DIN 8030-A

à utiliser avec Plaquette amovible
 da utilizzare con Inserto

Type **DAHM37**
 Tipo

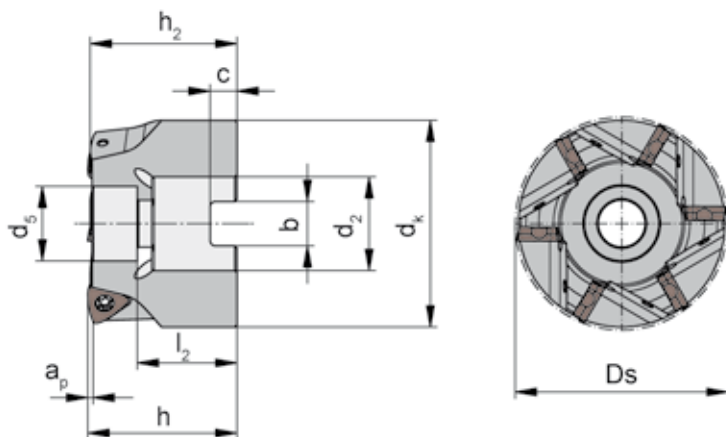

Illustration de coupe à droite représentée
 Figura = taglio destro

Version fraise à Moyeu
 Versione a manicotto

N° de commande Codice prodotto	Z	Ds	ap	h	h ₂	dk	d ₂	d ₅	b	c	l ₂
DAHM.37.040.A1635.05	5	40	1,2	35	34,5	39,0	16	14,0	8,4	5,6	25,0
DAHM.37.050.A2235.06	6	50	1,2	35	34,5	48,5	22	17,5	10,4	6,3	23,5
DAHM.37.063.A2740.07	7	63	1,2	40	39,5	61,5	27	20,0	12,4	7,0	26,4
DAHM.37.080.A3245.08	8	80	1,2	50	49,5	78,5	32	26,0	14,4	8,0	27,4

Dimensions en mm
 Dimensioni in mm

Pièces détachées
 Ricambi

Outil de fraisage Fresa	Vis Vite	M _d	Tournevis TORX PLUS® Cacciavite TORX PLUS®
DAHM.37.0...	030.3070.T10P	3,4 Nm	T10PL

PLAQUETTE AMOVIBLE Type **DAH**
 INSERTO Tipo

Profondeur de coupe jusqu'à Profondità di taglio fino a 1,2 mm

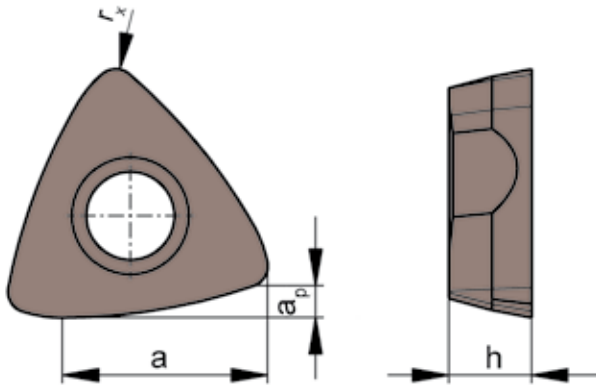

à utiliser avec Tête de fraisage
 da utilizzare con Testina di fresatura

Type DAHM37
 Tipo

N° de commande Codice prodotto	a_p	a	h	r_x	SA4B
DAH.37.022.N.08	1,2	7,9	3,18	0,8	▲

▲ en stock / a stock Δ 4 semaines / consegna 4 settimane
 ● Premier choix / raccomandato
 ○ Choix alternatif / alternativa

■ Nuances non revêtue / non rivestito
 ■ Nuances revêtue / rivestito
 ■ Cermet / Cermet saldobrasato

Dimensions en mm
 Dimensioni in mm

P	●
M	●
K	●
S	
N	●
H	

Nuances
 Leghe



HORN - LÀ OU LES AUTRES S'ARRÊTENT
HORN - LEADER NELLA TECNOLOGIA DELLE GOLE

■ GORGE

■ GOLE

■ TRONÇONNAGE

■ TRONCATURA

■ FRAISAGE

■ FRESATURA

■ BROCHAGE

■ BROCCIATURA

■ COPIAGE FRAISAGE

■ PROFILATURA IN FRESATURA

■ PERÇAGE

■ FORATURA

■ ALÉSAGE

■ ALESATURA



HARTMETALL WERKZEUGFABRIK

PAUL HORN GmbH

Unter dem Holz 33-35 Tel.: +49 (0)7071-7004 0
D-72072 Tübingen Fax: +49 (0)7071-7 28 93

E-Mail: info@phorn.de
www.phorn.de

HORN CUTTING TOOLS Ltd.

32 New Street Tel.: +44 (0)1 425 481 800
Ringwood Fax: +44 (0)1 425 481 888
Hampshire
BH24 3AD

E-Mail: info@phorn.co.uk
www.phorn.co.uk

HORN S.A.S

665, av. Blaise Pascal Tel.: +33 (0)1 64 88 5958
Zone Industrielle Fax: +33 (0)1 64 88 6049
77127 Lieusaint

E-Mail: infos@horn.fr
www.horn.fr

HORN USA, Inc.

320 Premier Court Tel.: +1 (888)818-HORN
Suite 205 Fax: +1 (615)771-4101
Franklin, TN 37067

E-Mail: sales@hornusa.com
www.hornusa.com

HORN Magyarország Kft.

H-9027 Győr Tel.: +36 96 55 05 31
Gesztenyefa u. 4. Fax: +36 96 55 05 32

E-Mail: technik@phorn.hu
www.phorn.hu

FEBAMETAL

Via Grandi 15 Tel.: +39 (0)11 770 14 12
I-10095 Grugliasco (TO) Fax: +39 (0)11 770 15 24

E-Mail: febametal@tin.it
www.febametal.com

INFO14.11FI

12/2011

Printed in Germany