

HORN - LÀ OU LES AUTRES S'ARRÊTENT

HORN - LEADER NELLA TECNOLOGIA DELLE GOLE



NOUVEAU
NOVITÀ

Géométrie HR

Plaquettes
Type S229



Geometria HR

Inserti
Tipo S229

- GORGE
 - GOLE
- TRONÇONNAGE
 - TRONCATURA
- FRAISAGE
 - FRESATURA
- BROCHAGE
 - BROCCIATURA
- COPIAGE FRAISAGE
 - PROFILATURA IN FRESATURA
- PERÇAGE
 - FORATURA
- ALESAGE
 - ALESATURA



HORN S.A.S.
665, Avenue Blaise Pascal
Zone Industrielle
77127 Lieusaint
Tél.: 01 64 885 958
Fax: 01 64 886 049
infos@horn.fr
www.horn.fr



PLAQUETTE AMOVIBLE Type
INSERTO Tipo

S229
avec brise copeau
con formatrucciolo

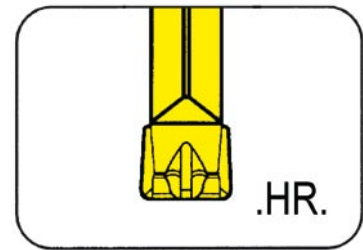

Profondeur de gorge jusqu'à	Profondità della gola fino a	25,0 mm
Largueur de gorge	Larghezza della gola	3,0 - 8,0 mm

précision frittée
sinterizzato di precisione

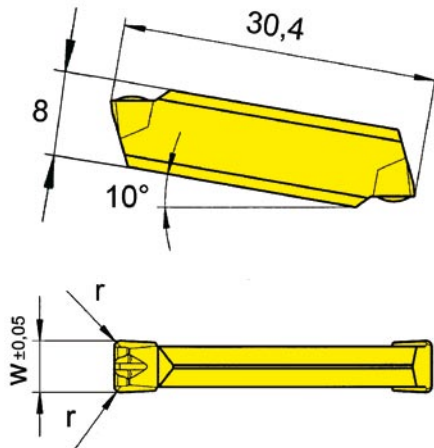

Repositionnement
± 0,06 mm
Precisione nell'intercambiabilità
lunghezza ± 0,06 mm

N° de commande Codice prodotto	w	r	Dimension Dimensione	TF42	AS62	AS66
S229.0300.HR4	3	0,4	03		•	•
S229.0400.HR4	4	0,4	03 / 04		•	•
S229.0500.HR4	5	0,4	04		•	•
S229.0500.HR6		0,6			•	•
S229.0500.HR8		0,8			•	•
S229.0600.HR4	6	0,4	05		•	•
S229.0600.HR6		0,6			•	•
S229.0600.HR8		0,8			•	•
S229.0800.HR8PG	8	0,8	07 / 08		•	

Dimensions en mm
Dimensioni in mm

Nuance recommandée
Leghe consigliate

Plaquettes peuvent être utilisées avec des porte outils **droites et gauches**.
Stesso inserto per portainsero **sia destro che sinistro**.